



**BIKE  
BOX**



**Extrémně bezpečné  
parkování kol**

**Bike Boxy**

Horizontální / Vertikální / XL vícemístné

[www.bikebox.cz](http://www.bikebox.cz)

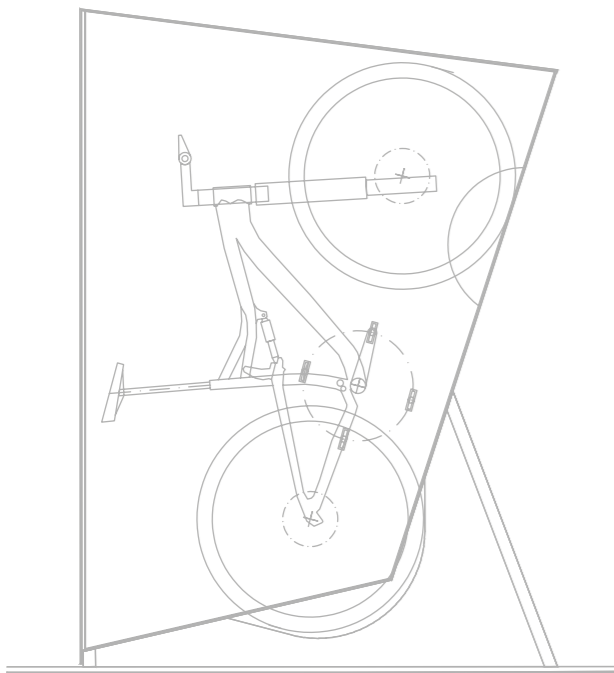

## Bezpečnostní **horizontální** jednostranné i oboustranné Bike Boxy

Horizontální boxy jsou navrženy s důrazem na bezpečnost a vyrobeny ze silnostěnného kovového materiálu. Konstrukční detaily jsou navrženy tak, aby odpovídaly vysokému stupni ochrany proti napadení a odcizení obsahu boxu. Jsou zde použity speciální detaily tvaru a krytí pantů a trezorový vícebodový systém uzamykání. Box je vybaven unikátním elektronickým systémem, který umožňuje různé způsoby uzamykání, správu i kontrolu boxu a tím i možnost zpoplatnění služby. Jeden z boxů v sestavě obsahuje řídicí terminál, díky kterému může uživatel obsluhovat ostatní boxy. Zadáním čísla vybraného boxu a vlastního pinu, lze box otevřít a zavřít. Druhým možným systémem zamykání je speciální mechanický zámek s bezpečnostní funkcí. Jedno nebo dvě kola jsou v boxu umístěna ve vodorovné poloze.



Horizontální boxy



## Bezpečnostní **vertikální** Bike Boxy UNO/DUO

Jsou opět navrženy obrobně jako horizontální boxy s vyšším stupněm zabezpečení. Na rozdíl od horizontálních boxů je jedno nebo dvě kola umístěna v boxu ve svislé, zavěšené poloze. Aby byla zajištěná i prostorová úspora při sestavování více boxů k sobě, byl zvolen trojúhelníkový půdorys boxu v segmentu 30°. Díky této unikátnosti je možné boxy řadit do čtveřkruhu, půlkruhu, kruhu nebo vedle sebe do jednostranné nebo oboustranné řady. Bike Boxy DUO jsou určeny pro dvě kola a v Bike Boxech UNO uložíte jedno kolo.



Vertikální boxy

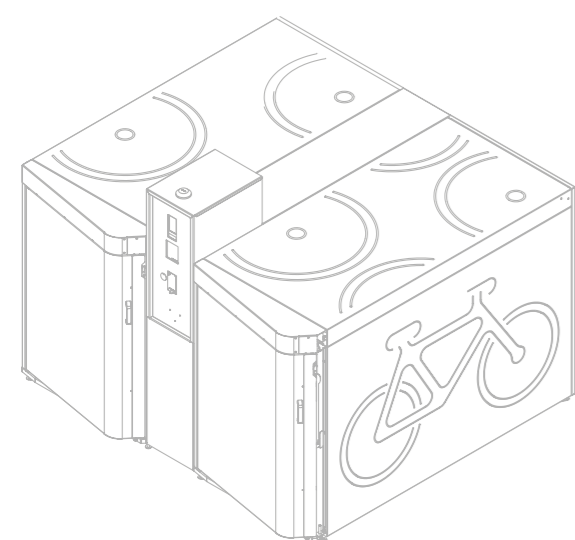

## Bike Boxy dodáváme ve vertikální i horizontálním provedení

Jsou určeny pro jedno nebo dvě kola. Mohou být přístupné z jedné nebo obou stran. Horizontální oboustranné boxy mají dvoje dveře a příčnou dělicí stěnu, takže umožňují použití boxu dvěma různými uživateli současně.

## Typy sestav

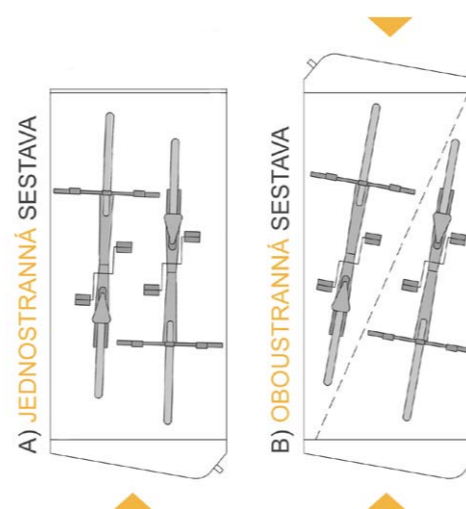

XL vícemístné boxy

## XL vícemístné Bike Boxy

Vícemístné boxy tvoří ocelová nosná konstrukce z válcovaných profilů. Výplně obvodových stěn a dveří mohou být provedeny z plného plechu, tahokovu, kompaktní desky nebo bezpečnostního mléčného skla. Střecha je zhotovena z kompaktních desek. Střechu je možné provést ve variantě „zelená střecha“ V tomto provedení se na konstrukci střechy položí hydroizolace a souvrství pro výsadbu trav nebo rostlin. Střecha tak může být i designovým prvkem. Dveře boxu jsou uzamykány zámkem s vločkou nebo mincovním zámkem. I XL vícemístné boxy mohou být vybaveny elektronickým systémem zamykání se vzdálenou správou. Celá konstrukce boxu je rozdělena na samostatné kóje a v každé kóji mohou být umístěna dvě kola ve vodorovné poloze a tím je usnadněna manipulace s kolem. Do boxu je možný přístup z jedné strany, takže je možné boxy nebo sestavy boxů umístit i ke stěně. 2XL a 3XL boxy lze umísťovat do sestav v řadě a tím pokrýt potřebnou kapacitu uložených kol.



## Rozměry a typy Bike Boxů

### VERTIKAL UNO

v: 2,248 m  
š: 1,006 m  
h: 1,3 m

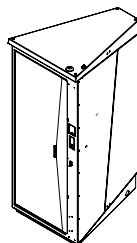

### VERTIKAL DUO

v: 2,248 m  
š: 1,167 m  
h: 1,349 m

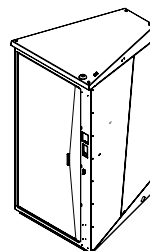

### HORIZONT 1D JEDNOSTRANNÝ

v: 1,2 m  
š: 0,9 m  
h: 1,999 m

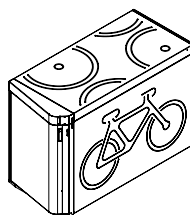

### HORIZONT 2D OBOUSTRANNÝ

v: 1,2 m  
š: 0,9 m  
h: 2,2 m

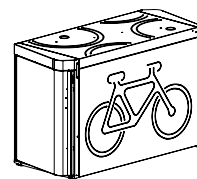

### VÍCEMÍSTNÉ 3XL

v: 1,35 m  
š: 3,45 m  
h: 2,24 m



### VÍCEMÍSTNÉ 2XL

v: 1,35 m  
š: 2,3 m  
h: 2,24 m



## Výhody Bike Boxů

Bike Box se postará se o bezpečné uložení vašeho Kola, helmy i batohu, myslí ale i na riziko krádeže a dokáže se přizpůsobit prostředí, ve kterém stojí. Je vymyšlený tak, aby nezabíral moc místa, zvládne zahraniční cyklisty i platby kartou a mincemi. Používáme jen odolné materiály téměř bez údržby. Zvolte si barvu, polep, dřevěný obklad na míru.

- Online informace o volných boxech na webu.
- Používáme jen odolné materiály téměř bez údržby.
- Zvolte si barvu, polep, dřevěný obklad na míru.



bezpečnost



dobíjení  
elektrokol



bezhotovostní  
platby



modulárnost  
variabilita



atraktivní  
design

## Varianty provozu



Bez poplatků FREE



Bezkontaktní platební terminál



Elektronický mincovník



Identifikační karty a čipy a SMS platby

## Způsoby zamykání



Elektronický zámek s řídicí jednotkou



Mechanický mincovní zámek 10 nebo 20 Kč



Mechanický zámek s cylindrickou vložkou nebo trezorovým zámkem



## Boxline system s.r.o.,

Blanenská 355/17  
Kuřim 664 34  
Česká republika

IČ: 02504855, DIČ: CZ02504855  
tel.: +420 773 000 547  
e-mail: info@bikebox.cz

www.bikebox.cz

